

Montageanleitung Handlauf Edelstahl „Ronde“

Bitte beachten Sie, dass der Werkstoff Edelstahl sehr sensibel ist und daher nur mit größter Sorgfalt behandelt werden darf. Andernfalls kann es zu Kratzern, Riefen oder sonstigen Beschädigungen kommen!

1. Verschrauben Sie die Handlaufhalter nach beiliegender Zeichnung, jedoch vorerst **ohne** die Ronde Ø 60 und **ohne** die Stockschraube M8. (ACHTUNG: Bitte die Senkschraube M6 gerade eindrehen und nur **handfest** anziehen)
2. Positionieren Sie den Handlauf in gewünschter Höhe (85 cm – 100 cm) und Lage.
3. Markieren Sie die Befestigungspunkte für die Bohrlöcher
4. Setzen Sie die Bohrungen für die markierten Punkte in der jeweiligen Größe der Dübel (Ø 10x61 mm) und schlagen Sie die Dübel mit Hilfe eines Hammers bis zum Kragen ein.
5. Entfernen Sie die Handlaufhalter (Distanz, Trägerstütze, Senkschraube M6) vom Handlaufrohr.
6. Verschrauben Sie nun die Stockschraube M8 mit der Trägerstütze und bringen Sie die Ronde Ø 60 nach Zeichnung an.
7. Drehen Sie die Trägerstützen mit der Stockschraube M8 und der Ronde in die Dübel ein und bringen Sie diese in die passende Position.
8. Legen Sie die Distanzen wieder ein und verschrauben Sie das Handlaufrohr mit den Handlaufhaltern. (ACHTUNG: Bitte die Senkschraube M6 gerade eindrehen und nur **handfest** anziehen)
9. Entfernen Sie durch die Montage entstandene Finger- und Handabdrücke und versiegeln Sie den Handlauf mit einem Edelstahl-Pflegespray.

Änderungen vorbehalten, Angaben ohne Gewähr.

MDR METALLBAU ONLINESHOP GMBH

Robert-Bosch-Straße 32
74081 Heilbronn

HRB 742222
Amtsgericht Stuttgart
USt-IdNr.: DE284433782
Geschäftsführer: Dennis Stefan

Tel.: +49(0)7131/2701792
Fax.: +49(0)7131/2701794
info@metallbau-onlineshop.de
www.metallbau-onlineshop.de

Bankverbindung:
Kreissparkasse Heilbronn
Kto: 287 971
Blz: 620 500 00

Montageanleitung Handlauf Edelstahl „Ronde“ mit Injektionssystem

Bitte beachten Sie, dass der Werkstoff Edelstahl sehr sensibel ist und daher nur mit größter Sorgfalt behandelt werden darf. Andernfalls kann es zu Kratzern, Riefen oder sonstigen Beschädigungen kommen!

1. Verschrauben Sie die Handlaufhalter nach beiliegender Zeichnung, jedoch vorerst **ohne** die Ronde Ø 60 und **ohne** die Stockschraube M8. (ACHTUNG: Bitte die Senkschraube M6 gerade eindrehen und nur **handfest** anziehen)
2. Positionieren Sie den Handlauf in gewünschter Höhe (85 cm – 100 cm) und Lage.
3. Markieren Sie die Befestigungspunkte für die Bohrlöcher.
4. Setzen Sie die Bohrungen für die markierten Punkte in der jeweiligen Größe der Siebhülsen (Ø 16x95 mm) und reinigen Sie die Bohrlöcher durch Ausblasen oder Ausbürsten.
5. Stecken Sie die Siebhülsen 16x95 mm in die Bohrlöcher.
6. Verschrauben Sie nun die Stockschrauben M8 mit der Trägerstütze und bringen Sie die Ronden Ø 60 nach Zeichnung an.
7. Verwenden Sie nun den Injektionsmörtel nach Anleitung und spritzen Sie jede Siebhülse sorgfältig damit aus.
8. Nehmen Sie den vormontierten Handlauf und stecken Sie diesen samt den Stockschrauben und der Ronden in die mit Injektionsmörtel gefüllten Siebhülsen/Bohrlöcher.
9. Halten Sie den Handlauf solange in Position bis der Injektionsmörtel soweit ausgehärtet, dass der Handlauf von alleine hält. Beachten Sie hier bitte die Aushärtezeiten nach Anleitung.
10. Entfernen Sie durch die Montage entstandene Finger- und Handabdrücke und versiegeln Sie den Handlauf mit einem Edelstahl-Pflegespray

Änderungen vorbehalten, Angaben ohne Gewähr.

MDR METALLBAU ONLINESHOP GMBH

Robert-Bosch-Straße 32
74081 Heilbronn

HRB 742222
Amtsgericht Stuttgart
USt-IdNr.: DE284433782
Geschäftsführer: Dennis Stefan

Tel.: +49(0)7131/2701792
Fax.: +49(0)7131/2701794
info@metallbau-onlineshop.de
www.metallbau-onlineshop.de

Bankverbindung:
Kreissparkasse Heilbronn
Kto: 287 971
Blz: 620 500 00

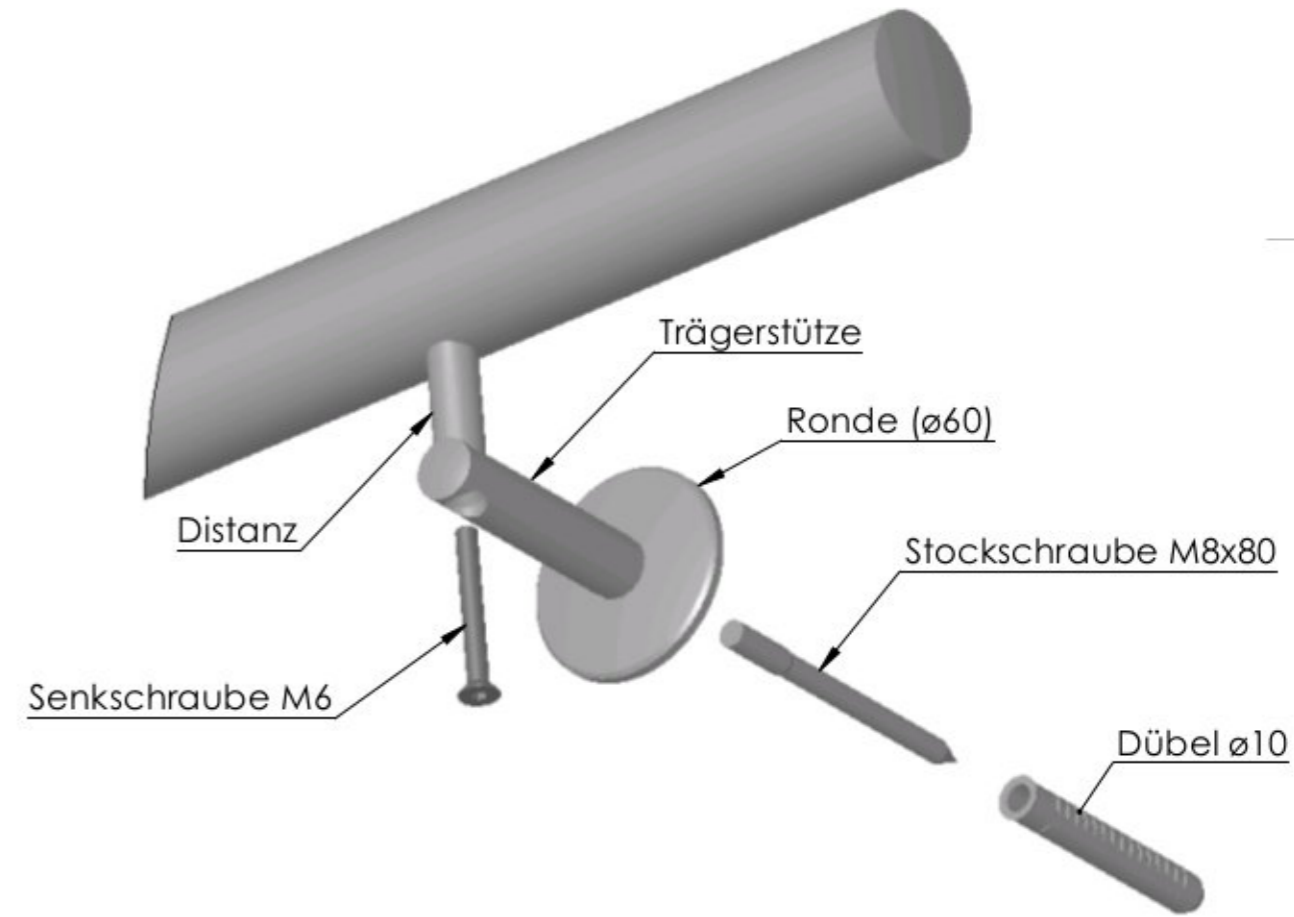
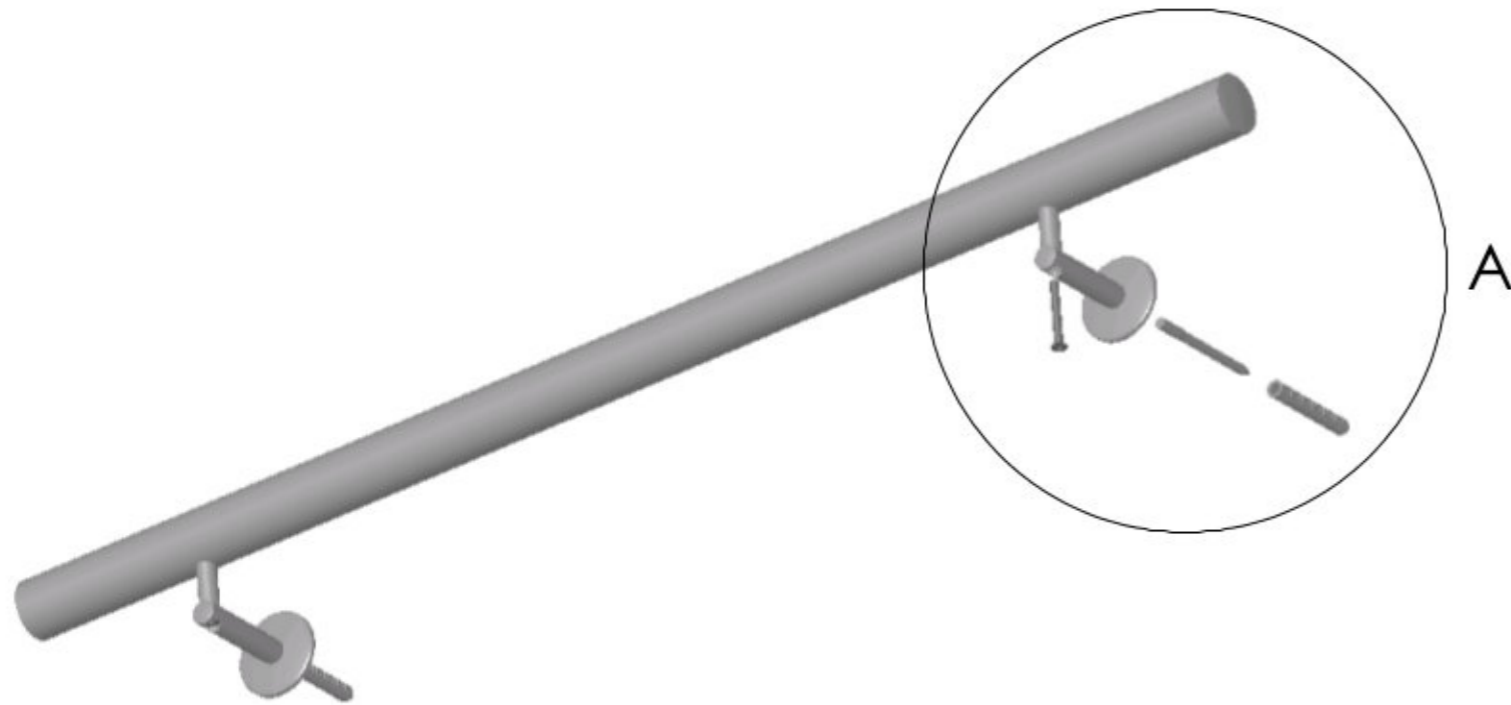
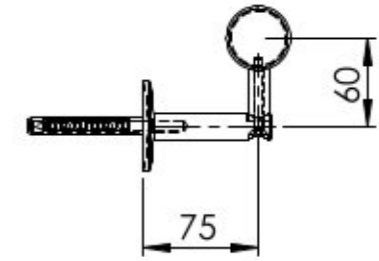
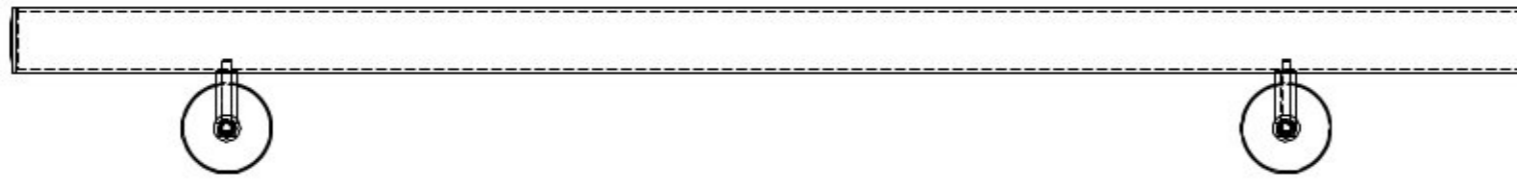

A (1 : 2)